



# Latte Parzialmente Scremato UHT Frascheri SENZA LATTOSIO in contenitore Tetra Brik® Aseptic Edge da 1 litro Frascheri UHT LACTOSE FREE semi skimmed milk in 1 litre Tetra Brik® Aseptic Edge



Ideale per chi è intollerante al lattosio. Adatto per tutta la famiglia.

Il latte parzialmente scremato Frascheri a lunga conservazione senza lattosio (inferiore allo 0,1%) è ideale per chi normalmente rinuncia al latte, perché non in grado di digerirne lo zucchero naturalmente presente (lattosio). Tutti coloro che sono intolleranti al lattosio, quindi, possono consumare questo prodotto ad alta digeribilità, in cui il lattosio è quasi completamente scisso nei suoi due zuccheri costituenti, glucosio e galattosio, facilmente assimilabili. Inoltre, la naturale ricchezza in glucosio, fa sì che assuma un tipico sapore dolce che lo rende particolarmente apprezzato da tutti.

Questo latte è sottoposto a trattamento UHT ("Ultra High Temperature") ed a confezionamento asettico in imballaggi sterilizzati, protettivi da aria e luce, che conferiscono al prodotto una durata prolungata, senza l'impiego di conservanti.

Ideal for lactose intolerant people. Suitable for the whole family.

The semi skimmed long life lactose free (less than 0.1%) Frascheri milk is ideal for those who cannot normally drink milk because they are unable to digest the sugar (lactose) it normally contains. This means that every lactose intolerant person can drink this high digestible milk, with its lactose content almost entirely broken down into its two constituent sugars, glucose and galactose, both easy to digest. The natural high glucose content of this product gives it a distinctive sweet flavour that is usually appreciated by everyone.

This milk has been UHT treated ("Ultra High Temperature") and is packaged under aseptic conditions in packaging materials that are sterilized and air/light protective that give the product a long shelf-life with no need for preservatives.

<b>CODICE PRODOTTO</b> <b>PRODUCT CODE</b>	<b>1280</b>
<b>CODICE EAN</b> <b>EAN CODE</b>	<b>8006543002800</b>
<b>CODICE DOGANALE</b> <b>HS CODE</b>	<b>0401 2011 00</b>
<b>DENOMINAZIONE LEGALE</b> <b>LEGAL NAME</b>	Latte parzialmente scremato omogeneizzato UHT a lunga conservazione SENZA LATTOSIO Homogenized semi skimmed LACTOSE FREE UHT milk with long shelf life
<b>DESCRIZIONE PRODOTTO</b>  <b>PRODUCT DESCRIPTION</b>	Latte parzialmente scremato sottoposto ad omogeneizzazione e stabilizzato termicamente mediante trattamento UHT, confezionato asetticamente in TETRA BRIK® ASEPTIC EDGE LIGHTWING™30 da 1 litro. Senza conservanti. SENZA LATTOSIO. Il prodotto è destinato a tutti gli individui, compatibilmente al loro stato di salute.  Homogenized semi skimmed milk, thermally stabilized through UHT treatment, aseptically packaged in TETRA BRIK® ASEPTIC EDGE LIGHTWING™30 1 litre. Free from preservatives. LACTOSE FREE. The product is intended for all individuals, compatibly with their state of health.
<b>QUANTITÀ NOMINALE</b> <b>NOMINAL QUANTITY</b>	<b>1000 ml e</b>
<b>ELENCO DEGLI INGREDIENTI DICHIARATI IN ETICHETTA</b> <b>INGREDIENTS LISTED ON THE LABEL</b>	<b>LATTE</b> parzialmente scremato UHT SENZA LATTOSIO (minore di 0,1%)  UHT semi skimmed LACTOSE FREE (less than 0.1%) <b>MILK</b>
<b>ALLERGENI [ALLEGATO II REG. (UE) 1169/2011]</b> <b>ALLERGENS [ANNEX II REG. (EU) 1169/2011]</b>	Latte e prodotti a base di latte (incluso il lattosio)  Milk and milk products (including lactose)
<b>ORIGINE DEL LATTE</b> <b>MILK ORIGIN</b>	<b>Italia</b> <b>Italy</b>
<b>OGM STATUS</b>	Frascheri S.p.A., in riferimento alla pertinente normativa in vigore, dichiara che, sulla base delle informazioni ricevute dai propri fornitori e delle conoscenze fino a qui acquisite, il prodotto fornito non è ottenuto da e non contiene OGM.
<b>OGM STATUS</b>	Frascheri S.p.A. declares that, with reference to the current legislation, based on the information received from their suppliers and the knowledge acquired up to now, the supplied product is not obtained from or contain GMOs.
<b>CARATTERISTICHE SENSORIALI</b>	Forma: il prodotto assume la forma del contenitore. Colore: bianco latte Odore: caratteristico, tipico di latte UHT Sapore: caratteristico, tipico di latte UHT

FRASCHERI S.P.A. LATTE E PRODOTTI LATTIERO-CASEARI

VIA CESARE BATTISTI, 29 - 17057 BARDINETO (SV) - ITALY - TEL. +39 (019) 7908005 R.A. - FAX +39 (019) 7908042

[www.frascheri.it](http://www.frascheri.it) - [www.frascheriprofessionale.it](http://www.frascheriprofessionale.it) - [info@frascheri.it](mailto:info@frascheri.it)

CODICE FISCALE, N.RO DI ISCRIZIONE E P.IVA (ITALIAN TAX CODE, REGISTRATION AND VAT NO.) 00771300092/N.RO R.E.A. DI SV 88076

ORGANIZZAZIONE CON SISTEMA DI GESTIONE QUALITÀ E SICUREZZA ALIMENTARE (QUALITY AND FOOD SAFETY MANAGEMENT SYSTEM) ISO 9001 E ISO 22000

[ORG10-MA1-A3 rev. 00 del 09/03/2023 - ORG10-MA1-A3 rev. 00 of 2023/03/09]

Pg 1 of 5

# Latte Parzialmente Scremato UHT Frascheri SENZA LATTOSIO in contenitore Tetra Brik® Aseptic Edge da 1 litro

## Frascheri UHT LACTOSE FREE semi skimmed milk in 1 litre Tetra Brik® Aseptic Edge



<b>SENSORY CHARACTERISTICS</b>	Form: the product assumes the form of the container Colour: milk white Smell: characteristic, typical of UHT milk Flavour: characteristic, typical of UHT milk		
<b>CARATTERISTICHE CHIMICO-FISICHE</b>	Grasso	1,5 – 1,8%	p/p
	Proteine	≥28	g/l
	Residuo secco magro	≥8,50%	p/p
	Densità a +20°C	≥1028	g/l
	pH	6,60 - 6,80	
	Acidità	6,0 - 6,8	°SH/100 ml
	Perossidasi	negativa	
	Fosfatasi	negativa	
<b>CHEMICAL – PHYSICAL CHARACTERISTICS</b>	Fat	1.5 – 1.8%	w/w
	Protein	≥28	g/l
	Dry fat-free residue	≥8.50%	w/w
	Density at +20°C	≥1028	g/l
	pH	6.60 - 6.80	
	Acidità	6.0 – 6.8	°SH/100 ml
	Peroxidase	negative	
	Phosphate	negative	
<b>DICHIARAZIONE NUTRIZIONALE (VALORI MEDI PER 100 g)</b>	Energia	192 / 46	KJ / kcal
	Grassi	1,5	g
	di cui acidi grassi saturi	1,0	g
	Carboidrati	4,8	g
	di cui zuccheri	4,8 ***	g
	Proteine	3,2	g
	Sale	0,10	g
	Calcio	120 *	mg
	*15% VNR (Valori Nutritivi di Riferimento) ***Tra gli zuccheri il tenore di lattosio è meno di 0,1 g per 100 g. Il prodotto contiene glucosio e galattosio in conseguenza della scissione del lattosio.		
<b>NUTRITION DECLARATION (AVERAGE VALUES PER 100 g)</b>	Energy	192 / 46	kJ / kcal
	Fat	1.5	g
	of which saturated	1.0	g
	Carbohydrate	4.8	g
	of which sugars	4.8 ***	g
	Protein	3.2	g
	Salt	0.10	g
	Calcium	120 *	mg
	*15% DRI (Daily Reference Intakes) ***Among the sugars, the lactose is less than 0.1 g per 100 g. The product contains glucose and galactose as a result of splitting the lactose.		
<b>CARATTERISTICHE MICROBIOLOGICHE</b>	Carica microbica mesofila a 30°C (dopo incubazione a 30°C per 15 giorni)	≤10	UFC / 0,1 ml
<b>MICROBIOLOGICAL CHARACTERISTICS</b>	Controllo organolettico dopo incubazione per 15 giorni a 30°C Mesophilic microbial load at 30°C (after incubation at 30°C for 15 days)	normale ≤10	UFC / 0.1 ml
	Organoleptic control after 15 days of incubation at 30°C	normal	

# Latte Parzialmente Scremato UHT Frascheri SENZA LATTOSIO in contenitore Tetra Brik® Aseptic Edge da 1 litro

## Frascheri UHT LACTOSE FREE semi skimmed milk in 1 litre Tetra Brik® Aseptic Edge



<b>MODALITÀ DI CONSERVAZIONE E INFORMAZIONI AL CONSUMATORE</b> <b>STORAGE AND CONSUMER INFORMATION</b>	Conservare a temperatura ambiente. Dopo l'apertura, conservare in frigorifero tra 0°C e +4°C e consumare entro 3 - 4 giorni. Store at room temperature. Once opened, keep refrigerated between 0°C and +4°C and consume within 3 - 4 days.	
<b>MODALITÀ DI TRASPORTO</b> <b>TRANSPORT CONDITIONS</b>	Conservare a temperatura ambiente. Trasporto con mezzi e su supporti igienicamente idonei. Store at room temperature. Transport with hygienically suitable vehicles with suitable supports.	
<b>SHELF LIFE</b>	120 giorni successivi alla data di confezionamento. "Da consumarsi preferibilmente entro il: vedere la data riportata sulla parte superiore della confezione" (termine minimo di conservazione espresso in giorno, mese ed anno).	
<b>SHELF LIFE</b>	120 days after the packaging date. "Best before: see the date on the upper part of the package" (best before date expressed in day, month and year).	
<b>LOTTO</b>	Termine minimo di conservazione (gg/mm/aa), lotto ("Laaddd" dove L = lotto, aa = ultime due cifre dell'anno e ddd = giorno progressivo annuo di confezionamento calendario Giuliano) e ora di confezionamento.	
<b>LOT</b>	Best before date (dd/mm/yy), lot ("Lyyddd" where L = lot, yy = last two digits of the year and ddd = progressive annual day of packaging, Julian calendar) and packaging time.	
<b>CARATTERISTICHE DELL'IMBALLO PRIMARIO</b>	<p>Contenitore TETRA BRIK® ASEPTIC EDGE da 1 litro, in materiale multistrato laminato poliaccoppiato per latte e derivati (dall'esterno all'interno: PE/Paperboard/PE/Aluminium/Low adh PE e mPE). Sistema di apertura e chiusura LIGHTWING™30 (HDPE/liner: PE-Aluminium-PE), che rimane unito alla bottiglia ("Tethered Cap"). Il tappo, ribaltabile, con cerniera autobloccante e meccanismo a scatto per la chiusura ed il successivo utilizzo, rimane attaccato al resto della confezione, per prevenire l'abbandono di rifiuti di plastica nell'ambiente.</p> <p>Dimensioni del contenitore: (altezza maggiore H2) 205 mm x (altezza minore) 188 mm x (altezza con tappo H1) 209 mm x (larghezza D) 71 mm x (lunghezza alla base W) 74 mm x (lunghezza alla sommità) 76 mm</p> <p>1 litro TETRA BRIK® ASEPTIC EDGE, in multi-layer polycoupled laminated material for milk and milk derivatives (from outside to inside: PE/Paperboard/PE/Aluminium/Low adh PE e mPE). LIGHTWING™30 (HDPE/liner: PE-Aluminium-PE) opening/closing system, which has been designed to stay attached to the rest of the carton package ("Tethered Cap") to help prevent plastic litter in the environment. It is a new flip cap concept with a self-locking hinge, with closure snaps shut for later consumption.</p> <p>Brik dimensions: (greater height H2) 205 mm x (lower height) 188 mm x (height with cap H1) 209 mm x (depth D) 71 mm x (length at the base W) 74 mm x (length at the top) 76 mm</p>	
<b>PRIMARY PACKAGING CHARACTERISTICS</b>		
<b>ETICHETTATURA AMBIENTALE</b>	Contenitore per liquidi Tappo	Carta C/PAP 84 Plastica HDPE 2
<b>ENVIRONMENTAL LABELING</b>	Pack for liquids Cap	Paper C/PAP 84 Plastic HDPE 2

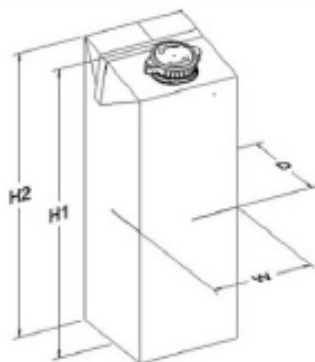

# Latte Parzialmente Scremato UHT Frascheri SENZA LATTOSIO in contenitore Tetra Brik® Aseptic Edge da 1 litro

## Frascheri UHT LACTOSE FREE semi skimmed milk in 1 litre Tetra Brik® Aseptic Edge



<b>IDONEITÀ ALIMENTARE DELL'IMBALLO PRIMARIO</b> <b>PRIMARY PACKAGING SUITABILITY FOR FOOD CONTACT</b>	Dichiarata dal produttore Declared by manufacturer		
<b>CARATTERISTICHE DELL'UNITÀ DI CONSUMO</b>	Contenitore TETRA BRIK® ASEPTIC EDGE LIGHTWING™30 da 1 litro		
<b>CONSUMPTION UNIT CHARACTERISTICS</b>	Peso netto	1,030	Kg
	Tara (contenitore + tappo)	0,030	Kg
	Peso lordo	1,060	Kg
	TETRA BRIK® ASEPTIC EDGE LIGHTWING™30 1 litro		
	Net weight	1.030	Kg
	Tare (brik + cap)	0.030	Kg
	Gross weight	1.060	Kg
<b>CARATTERISTICHE DELL'UNITÀ DI VENDITA</b> <b>SELLING UNIT CHARACTERISTICS</b>	Scatola in cartone da 12 contenitori TETRA BRIK® ASEPTIC EDGE LIGHTWING™30 da 1 litro Cardboard box for 12 pcs of 1 litre TETRA BRIK® ASEPTIC EDGE LIGHTWING™30		
<b>ETICHETTATURA AMBIENTALE</b> <b>ENVIRONMENTAL LABELING</b>	Scatola in cartone	Carta C/PAP 20	
	Cardboard box	Paper C/PAP 20	
<b>CARATTERISTICHE DELL'IMBALLO SECONDARIO</b>	Scatola in cartone a perdere da 12 contenitori TETRA BRIK® ASEPTIC EDGE LIGHTWING™30 da 1 litro		
<b>SECONDARY PACKAGING CHARACTERISTICS</b>	Peso netto	12,7	Kg
	Tara	0,185	Kg
	Peso lordo	12,9	Kg
	Dimensioni della scatola in cartone	216 x 239 x 299	mm (H x P x L)
	Cardboard box (to lose) for 12 TETRA BRIK® ASEPTIC EDGE LIGHTWING™30 1 litro		
	Net weight	12.7	Kg
	Tare	0.185	Kg
Gross weight	12.9	Kg	
Cardboard box dimensions	216 x 239 x 299	mm (H x W x L)	
<b>CARATTERISTICHE DELL'IMBALLO TERZIARIO</b> <b>TERTIARY PACKAGING CHARACTERISTICS</b>	Non presente Not present		

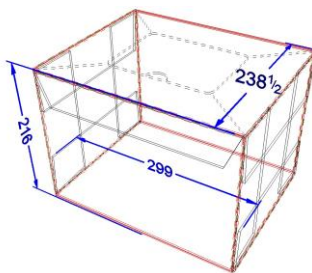

**Latte Parzialmente Scremato UHT  
Frascheri SENZA LATTOSIO in contenitore  
Tetra Brik® Aseptic Edge da 1 litro  
Frascheri UHT LACTOSE FREE semi skimmed milk in 1  
litre Tetra Brik® Aseptic Edge**



<b>UNITÀ DI MOVIMENTAZIONE</b>	Pedana tipo epal	1200 x 800 x 150	mm	
	Tara	25	Kg	
	Scatole in cartone per strato	13	numero	
	Strati per pallet	5	numero	
	Scatole in cartone per pallet	65	numero	
	Contenitori per pallet	780	numero	
	Peso netto	839	Kg	
	Peso lordo	864	Kg	
	Avvolgimento dell'unità palettizzata con film estensibile in plastica (LDPE 4)			
	<b>HANDLING UNIT</b>	Epal type platform	1200 x 800 x 150	mm
Tare		25	Kg	
Cardboard box per layer		13	number	
Layers per pallet		5	number	
Cardboard box per pallets		65	number	
Briks per pallet		780	number	
Net weight		839	Kg	
Gross weight		864	Kg	
Wrapping of the palletized unit with plastic stretch film (LDPE 4)				
<b>PRODOTTO E CONFEZIONATO</b>	nello stabilimento di Via Cesare Battisti, 29 Bardineto (SV) Italia			
<b>PRODUCED AND PACKAGED</b>	at the factory in Via Cesare Battisti, 29 Bardineto (SV) Italy			
<b>APPROVAL NUMBER</b>	IT 07 23 CE			